

USE AND CARE GUIDE

M827

2 INCH CORDLESS FAUX WOOD BLIND

TOOLS REQUIRED

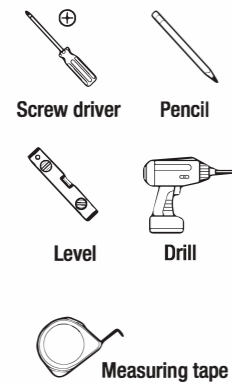

PACKAGE CONTENTS

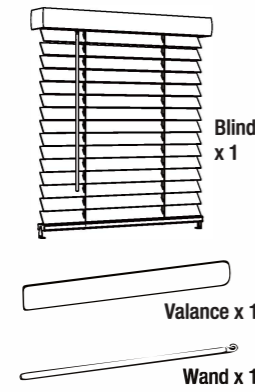

HARDWARE INCLUDED

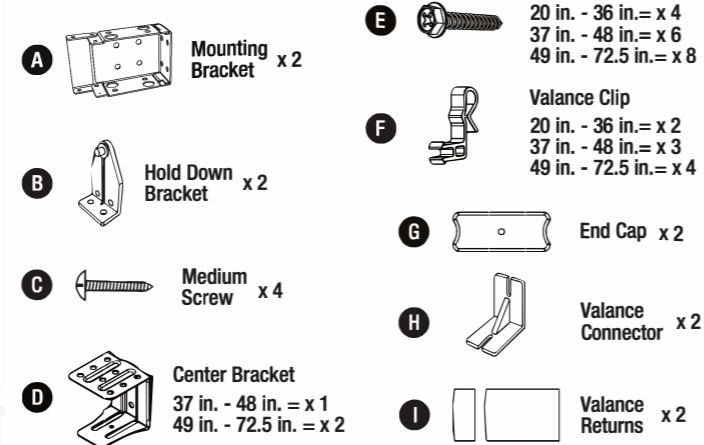

Safety Information

Read and understand all instructions before you assemble.

WARNING: Read all instructions, warning tags, and labels provided with the product to avoid injury.

WARNING: Although this blind is cordless and is the best available safety option, children can accidentally be strangled on cords used in the inner function of the blind.

CAUTION: Keep children away from the corded ladder which holds each louver in place.

Installation

1 Determining mounting bracket positions

- Side box brackets must have at least 2" of flat surface. Blinds with additional Center Support must be evenly spaced out without interfering with the wand and cordless mechanisms inside the top-rail.

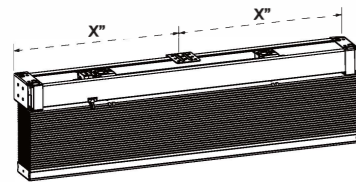

2 Preparing the installation location

- Determine your installation location. You can install these blinds either inside or outside of a window frame, as these images show.
- Use a tape measure and pencil to measure and mark the installation locations for the mounting brackets.
- Use a 1/16 in. drill bit to drill holes at the installation location. If needed, insert plastic screw anchors (not included).



3 Installing the mounting brackets

- Install the mounting brackets (A) using the screws provided.

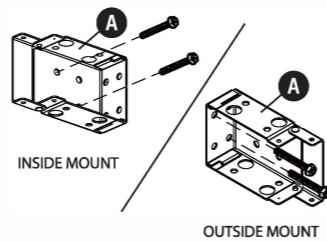

4 Installing center support

- Must be evenly spaced without interfering with the cordless mechanism inside the top-rail.

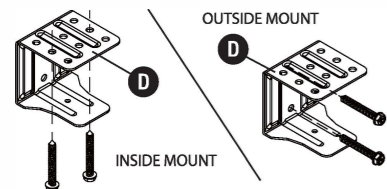

5 Attach the valance clips

- Attach the valance clips (F) on the head rail.

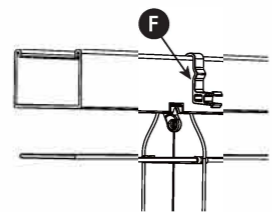

6 Insert the end caps

- Insert end cap (G) into each end of the bottom rail.

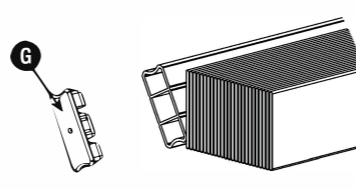

7 Hanging the blind

- Insert the top-rail inside the two-side brackets and center brackets if any, and close the bracket lip until it clicks to secure the blind.

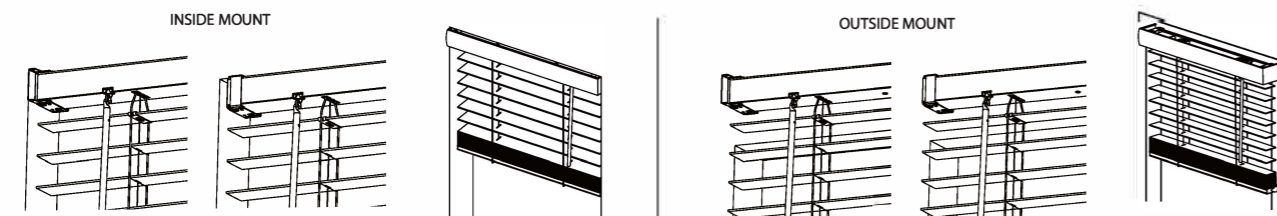

Installation (continued)

8 Attach the wand to the wandhook inside the top rail

- Install wand by GRIPPING AND PULLING the wand tiller, located on the left hand side of blind headrail, and hook wand into the wand tiller.

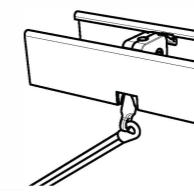

9 Install the Valance

- Push and snap the valance onto the valance clips.

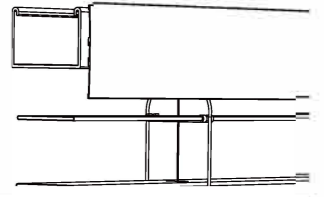

10 (Optional) Installing the valance returns

- Slide the valance connectors (H) onto the main valance and then connect the valance returns (I).

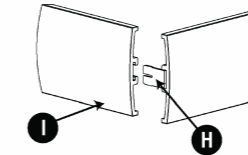

11 (Optional) Installing the hold down brackets

- To install hold down brackets (B), lower blind to desired position. Screw hold down brackets (B) into wall or window sill using medium screws (C) and attach blind to the hole in the cap on bottom rail.

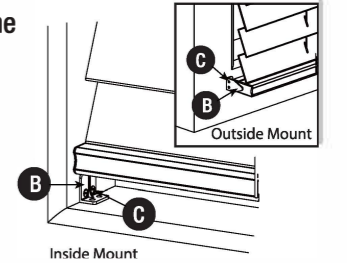

Operation

1 Raising and lowering the blind by hand

- Hold the bottom rail in the middle (you may use both hands on wider blinds).
- To raise, simply lift the bottom rail.
- To lower, gently pull the bottom rail to the height desired.

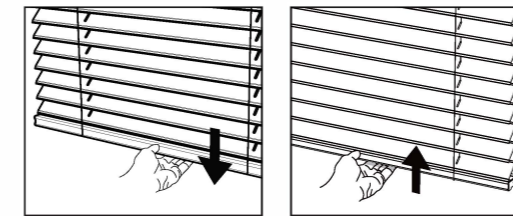

2 Opening and closing the slats

- Tilt the wand until slats are at the desired position.



Troubleshooting

Problem:	Solution:
Blind will not fit or snap into the brackets?	<input type="checkbox"/> Please check that all brackets are aligned.
Blind will not fully raise?	<input type="checkbox"/> Fully extend the blind and then raise, repeat if necessary.
How to dismount the blind from the brackets?	<input type="checkbox"/> Raise your blind all the way up and use a flat screwdriver to press the bottom lip of the bracket until the shade loosens. Repeat for all mounting brackets.

Care and Cleaning

Clean using damp cloth or vacuum using proper attachments or duster.

Warranty

ONE (1) YEAR LIMITED WARRANTY

For a period of one (1) year from date of purchase, the manufacturer will replace this window covering with one of equal value if this window covering is found to be defective in material or workmanship. This warranty does not cover damage or defects caused by or resulting from improper maintenance, negligent or improper use, abuse, neglect, accidents, act of God, alteration, commercial use, installation, removal or reinstallation. This warranty is restricted to normal consumer use within the United States and Canada. To obtain warranty service, contact our customer service department at 1-844-318-6168. 8:00 a.m. - 4:30 p.m., EST, Monday - Friday.

CUSTOMER SUPPORT - REPLACEMENT PART / INSTALLATION



"We're Here to Assist You"
Scan the QR code Now

Call: 1-844-318-6168
Email: customerservices@allstrongusa.com
Monday - Friday 8:00 am - 4:30 pm EST



GUÍA DE USO Y CUIDADO

M827

PERSIANAS DE IMITACIÓN DE MADERA DE 5,08 CM SIN CABLE

HERRAMIENTAS NECESARIAS



CONTENIDO DEL PAQUETE

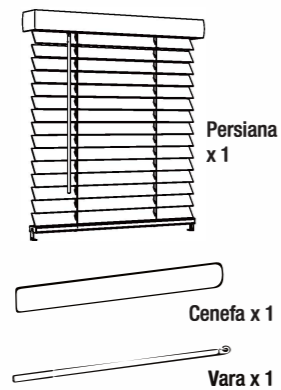

HARDWARE INCLUDED

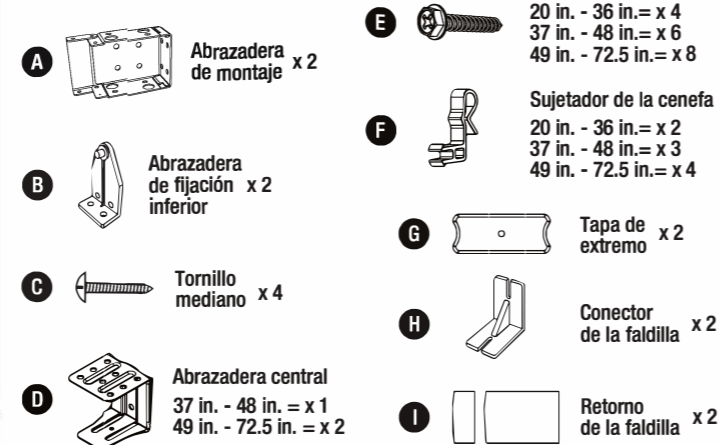

Información de seguridad

Lea y comprenda todas las instrucciones antes del ensamblaje.

ADVERTENCIA: Lea todas las instrucciones, etiquetas de advertencia, y etiquetas proporcionadas con el producto para evitar lesiones.

ADVERTENCIA: Aunque esta persiana no tiene cordones y es la mejor opción de seguridad disponible, los niños pueden resultar estrangulados accidentalmente en los cordones usados en la función interna de la persiana.

PRECAUCIÓN: Mantenga a los niños lejos de la escalera con cordones que sostiene cada placa de listones en su lugar.

Instalación

1 Determinación de las posiciones del soporte de montaje

- Los soportes laterales de la caja deben tener al menos 5.08 cm de superficie plana. Las persianas con soporte central adicional deben estar espaciadas uniformemente sin interferir con la varilla ni con los mecanismos inalámbricos dentro del riel superior.

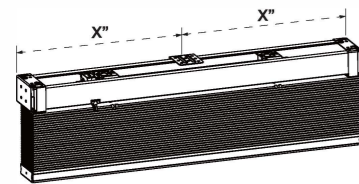

2 Preparación de la ubicación de instalación

- Determine la ubicación de su instalación. Puede instalar estas persianas dentro o fuera del marco de una ventana como lo muestran estas imágenes.
- Use una cinta métrica y lápiz para medir y marcar las ubicaciones de la instalación para los soportes de montaje.
- Use una broca de 1/16 in. para perforar agujeros en la ubicación de la instalación. Si es necesario, inserte anclas plásticas de tornillo (no incluidas).

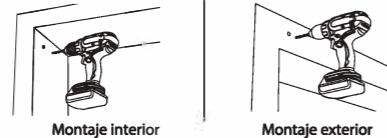

3 Instalación de los soportes de montaje brackets

- Instale los soportes de montaje (A) usando los tornillos proporcionados.

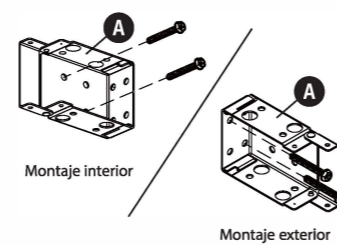

4 Instalación del soporte central

- Deben estar espaciados de manera uniforme sin interferir con el mecanismo inalámbrico dentro del riel superior.

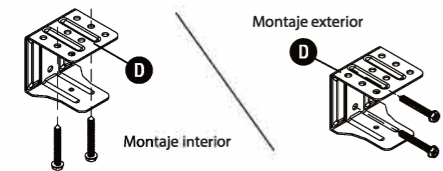

5 Coloque los clips de la cenefa

- Coloque los clips de la cenefa (F) en el riel superior.

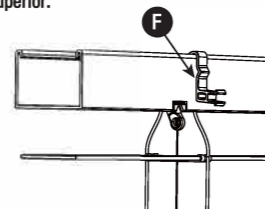

6 Inserción de las tapas de los extremos

- Inserte las tapas de extremo del riel inferior (G) en cada extremo del riel inferior.

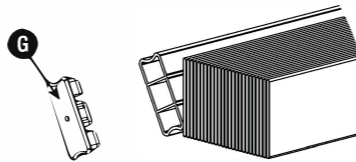

7 Instalar la Persiana

- Inserte el riel superior dentro de los dos soportes laterales y los soportes centrales, si los hay, y cierre el borde del soporte hasta que haga clic para asegurar la persiana.

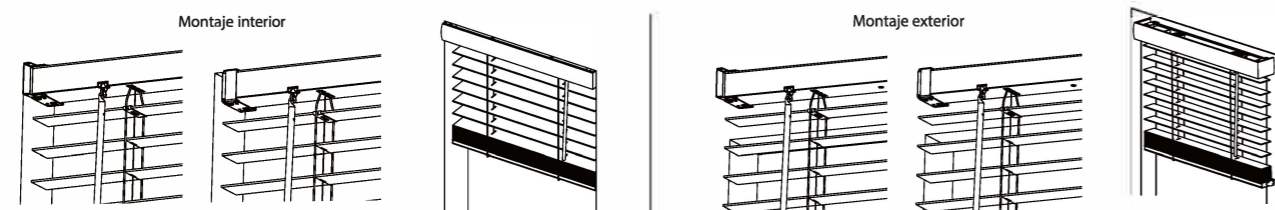

Instalación (continuación)

8 Coloque la varilla en el gancho de la varilla dentro del riel superior

- Instale la varilla SOSTENIENDO Y JALANDO el dispositivo para inclinar la varilla ubicado a la izquierda del cortinero de la persiana y enganche la varilla en el dispositivo para inclinar la varilla.

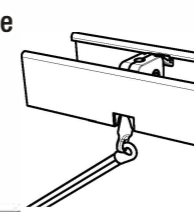

9 Instalar la cenefa

- Encaje la cenefa sobre los clips de la cenefa.

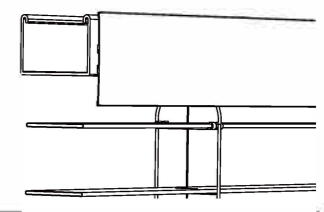

10 (Opcional) Instalación de los retornos de cenefa

- Deslice los conectores de la faldilla (H) en la faldilla y conecte los.
- Retornos de la Faldilla (I).

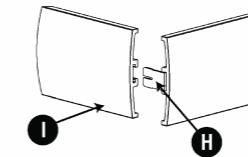

11 (Opcional) Instalación de los soportes de sujeción

- Para instalar los soportes de fijación inferior (B), baje la persiana a la posición deseada. Atornille los soportes de fijación inferior (B) a la pared o al alféizar de la ventana con tornillos medianos (C) y fije la persiana a partir del orificio en la tapa del riel inferior.

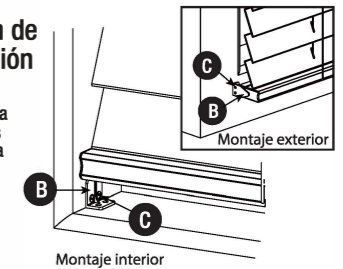

Funcionamiento

1 Cómo subir y bajar la persiana con la mano

- Sostenga el riel inferior en el medio (puede usar ambas manos en persianas más anchas).
- Para subir, simplemente levante el riel inferior.
- Para bajar, suavemente hale el riel inferior a la altura deseada.

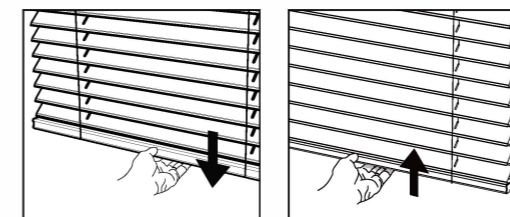

2 Cómo abrir y cerrar las persianas

- Incline la vara hasta que los listones estén en la posición deseada.



Solución de problemas

Problema:	Solución:
La persiana no encaja en los soportes?	Verifique que todos los soportes estén alineados.
La sombra no se eleva por completo?	Extienda completamente la persiana y luego levántela, repita varias veces.
Cómo desmontar la pantalla de los soportes?	Levante la persiana completamente hacia arriba y use un destornillador plano para presionar el borde inferior del soporte hasta que la persiana se afloje. Repita con todos los soportes de montaje.

Cuidado y Limpieza

Ambos rieles se pueden limpiar con un trapo húmedo. La persiana se puede limpiar con un plumero o aspirar con una aspiradora de mano de baja succión con accesorio de cepillo suave.

Garantía

GARANTÍA LIMITADA DE UN (1) AÑO

Durante un periodo de un (1) año a partir de la fecha de compra, el fabricante reemplazará esta cubierta de ventana por una de igual valor si esta cubierta de ventana se encuentra defectuosa en materiales y mano de obra. Esta garantía no cubre daños o defectos causados por o que resulten de mantenimiento inadecuado, uso negligente o inapropiado, abuso, negligencia, accidentes, fenómenos naturales, alteración, uso comercial, instalación, retiro o reinstalación. Esta garantía está restringida al uso normal por el consumidor dentro de los Estados Unidos y Canadá. Para obtener servicio de la garantía, llame a nuestro departamento de servicio al cliente al 1-844-318-6168, de lunes a viernes de 8:00 a.m. a 4:30 p.m., hora local del Este.

SERVICIO AL CLIENTE - PIEZAS DE REPUESTO / ASISTENCIA

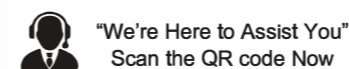

Llame a nuestro departamento de Servicio al Cliente al 1-844-318-6168 de lunes a domingo de 8 a. m. a 4:30 p.m. EST hora estándar del Este. Correo electrónico: customerservices@allstrongusa.com

